

SL140



Características

La SL-140 es el primer modelo de la gama VOLPAK, que una vez formado el sobre lo corta para posteriormente pasarlo a la estación de apertura y llenado. Esta operativa principalmente permite aprovechar al máximo la capacidad volumétrica del sobre que se está realizando y por tanto optimizar el formato del sobre en función de la dosis a llenar. La SL-140 está disponible en versión Simplex y Duplex con producciones de hasta 160 sobres por minuto.

Characteristics

The SL-140 is the first model in the VOLPAK range to cut the pouch before transferring it on to the opening and filling stations. The main point with this system is that it takes full advantage of the volume capacity of the pouch being made and thus optimises the pouch format in relation with the filling dose.

The SL-140 is available in Simplex and Duplex versions and produces up to 160 pouches per minute.

SL140

Datos técnicos *Technical data*

		SL140	
		SIMPLEX	DUPLEX
FORMATO SOBRE (A x H x F) / POUCH FORMAT (W x H x G)	MIN. (mm)	50 x 70	50 x 70
	MAX. (mm)	140 x 200	65 x 200
VOLUMEN / VOLUME	MAX. (cc.)	300	50
VELOCIDAD (sobres/min) / OUTPUT (pouches/min)	Hasta / Up to:	100	200
MATERIAL ENVASE / FILM MATERIAL		TERMOSELLABLE/HEATSEALABLE	
DIM. BOBINA / REEL DIMENTIONS (mm)	DIAM. MAX.	500	
	ANCHO MAX. WIDTH	400	
	NUCLEO / CORE DIAM.	70 / 75	
DATOS ELECTRICOS / ELECTRICAL DATA		220,380,440 V / 50,60 Hz	
NIVEL SONORO / NOISE LEVEL		Inferior a / Below 70 dB	
MEDIDAS MAQUINA / MACHINE DIMENTIONS	(mm; L x A x H)	2810 x 975 x 2000	
PESO NETO / NET WEIGHT	Kg (aprox.)	850	960

Nos reservamos el derecho a introducir modificaciones técnicas sin previo aviso. We reserve the right to introduce technical modifications without previous notice.

1. Bobina / Reel
2. Focécélula / Photocell
3. Soldadura inferior / Botton seal
4. Soldadura vertical / Vertical seal
5. Tijera / Knife
6. Arrastre / Film draw system
7. Ventosas / Pouch opening
8. Dosificación / Filling
9. Soldadura superior / Top sealing
10. Salida sobre / Pouch outlet

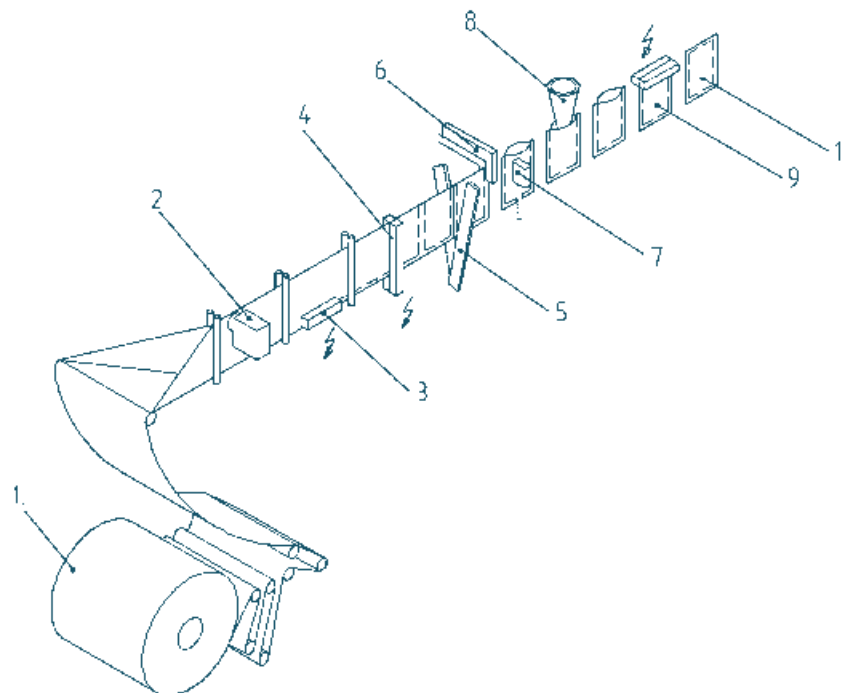

Tipos de sobre
Standard pouches

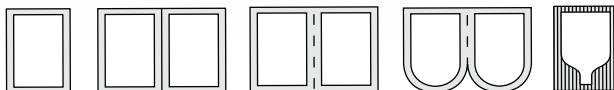

VOLPAK

VOLPAK, S.A.U.
Pol. Ind. Can Vinyalets c/ Can Vinyalets, 4
E-08130 Santa Perpètua (Barcelona), Spain
Tel. +34 93 544 67 00 Fax. +34 93 574 11 36
E-mail: main@volpak.com

VOLPAK NORTH AMERICA
501 Southlake Boulevard
Richmond, VA 23236
Tel. 1 804 7946688
Fax. 1 804 7946187

VOLPAK ARGENTINA
Av. Juan B. Justo, 5855
7600 Mar del Plata
Tel. 54 223 4784476
Fax. 54 223 4784477

www.volpak.com