

V250/400

Características

La V-250 es una maquina de dimensiones optimizadas para confeccionar bolsas de hasta 6,5 litros de capacidad, con producciones elevadas facilitando su manejo y maniobrabilidad al operario.

El modelo V-400 ha sido desarrollado combinando robustez y agilidad para poder hacer frente también a aquellos proyectos que requieran un volumen elevado de producto a dosificar y confeccionar bolsas de gran tamaño, y al mismo tiempo continuar ofreciendo altos rendimientos.

Su ciclo abierto, flexible y variable permite ajustar todas sus funciones para obtener un alto rendimiento cualquiera que sean las condiciones de trabajo a que sea sometida.

El nuevo sistema de control de presión y del tiempo de sellado garantiza el ajuste de maquina óptimo según el material, formato y producto a dosificar.

Characteristics

The V-250 is a compact and easy handling machine of optimized dimensions designed for high output rates covering projects for bag capacities of up to 6,5 litres.

Model V-400 was developed with the concept of combining robustness and flexibility to cover even those projects requiring big bags for large volume capacities, maintaining always high production rates.

The optimization of all different functions through its flexible and variable cycle ensures an optimum efficiency even under the most adverse working conditions.

The new sealing jaw system, controlling the pressure and the sealing time guarantees the optimal machine performance in relation with the format, material and product to dose.



V250/400

Datos técnicos *Technical data*

		V250	V400
ANCHO BOLSA / BAG WIDTH	MIN. (mm)	60	200
	MAX. (mm)	250	400
LONG. MAX BOLSA / MAX. BAG LENGTH	MAX. (mm)	400	700
VOLUMEN MAX BOLSA / MAX. BAG VOLUME	MAX. (lit.)	5	22
VELOCIDAD / SPEED (bpm.)	Hasta / Up to (b/min)	120	70
DATOS ELECTRICOS / ELECTRICAL DATA		220,380,440 V 3Ph50/60	
MATERIAL DE BOBINA / REEL MATERIAL		TERMOSELLABLE - POLIETILENO / HEATSEALABLE - POLYETHYLENE	
DIM. BOBINA / REEL DIMENSIONS (mm)	DIAM. MAX.	600	
	ANCHO MAX. WIDTH	520	825
PESO MAQUINA / MACHINE WEIGHT	KG.	1220	1720

Nos reservamos el derecho a introducir modificaciones técnicas sin previo aviso. We reserve the right to introduce technical modifications without previous notice.



1. Cuello formador / Forming collar
2. Soldador vertical / Vertical seal
3. Correas de arrastre / Film drive belts
4. Soldadores horizontales y cuchilla / Horizontal sealer and cutter

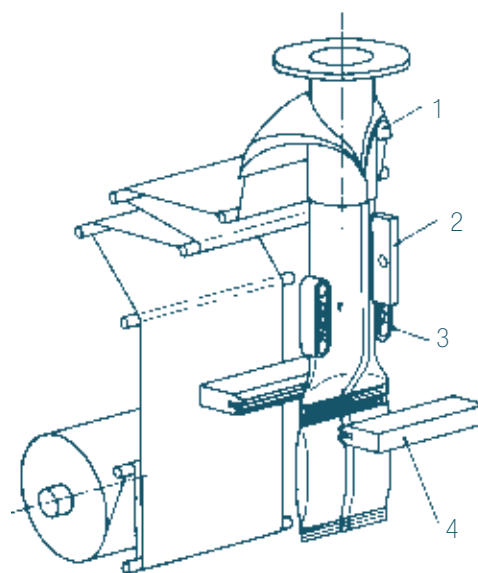

Tipos de sobre
Standard pouches

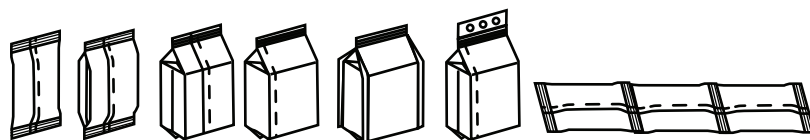

VOLPAK

VOLPAK, S.A.U.
Pol. Ind. Can Vinyalets c/ Can Vinyalets, 4
E-08130 Santa Perpètua (Barcelona), Spain
Tel. +34 93 544 67 00 Fax. +34 93 574 11 36
E-mail: main@volpak.com

VOLPAK NORTH AMERICA
501 Southlake Boulevard
Richmond, VA 23236
Tel. 1 804 7946688
Fax. 1 804 7946187

VOLPAK ARGENTINA
Av. Juan B. Justo, 5855
7600 Mar del Plata
Tel. 54 223 4784476
Fax. 54 223 4784477

www.volpak.com