

VE200

Características

La máquina VE-200 es el fruto de la aplicación en una máquina de todos nuestros años de experiencia, conjugada con las necesidades expresadas por nuestros clientes de acuerdo con las exigencias del mercado actual.

La máquina VE-200 de altura reducida ha sido especialmente diseñada para trabajar a velocidades elevadas, obteniendo los máximos rendimientos, características muy valoradas en la industria de frutos secos, snacks, galletas, confitería, etc.

Equipada con servomotores para el accionamiento de las mordazas y el arrastre del material. Incluye un sistema automático de lubricación centralizada, alineador de banda automático, dispositivo para confeccionar ristras, correas de arrastre por vacío para mayor precisión.

Además puede acoplarse el nuevo sistema de sellado PECOSEAL.

Characteristics

The VE-200 machine is the result of all of our years of experience in machine applications, bringing together the needs expressed by our clients with the demands of today's market.

The VE-200 machine has been specially designed to work at high speed, providing maximum performance, a highly valued characteristic in the dried fruit, snacks, confectionery industries, etc.

Equipped with servomotors for film draw and seal jaws, vacuum belts for optimum precision of film draw, automatic film aligner, and automatic centralized lubrication system. A mechanism to provide strings of bags is also available.

In addition, the machine can be coupled with the PECOSEAL sealing system.



VE200

Datos técnicos *Technical data*

		VE200
ANCHO BOLSA / BAG WIDTH	MIN. (mm)	80
	MAX. (mm)	200
LONG. MAX BOLSA / MAX. BAG LENGTH	mm.	350
VOLUMEN MAX BOLSA / MAX. BAG VOLUME	L.	3
PRODUCCIÓN BOLSA / BAG PRODUCTION	MIN.	10 - 100
DATOS ELECTRICOS / ELECTRICAL DATA		220,380,440 V / 50,60 Hz
CONSUMO ELÉCTRICO / ELECTRICAL CONSUMPTION	KW.	6.5
CONSUMO NEUMÁTICO / PNEUMATIC CONSUMPTION	L / MIN. (*)	350
CONSUMO AGUA / WATER CONSUMPTION	L / MIN. (*)	
MATERIAL ENVASE / FILM MATERIAL		TERMOSELLABLE - POLIETILENO / HEATSEALABLE - POLYETHYLENE
DIM. BOBINA / REEL DIMENSIONS (mm)	DIAM. MAX.	
	ANCHO MAX. WIDTH	420
NIVEL SONORO / NOISE LEVEL		Inferior a / Below 70 dB
PESO MAQUINA / MACHINE WEIGHT	KG.	825
COLOR MÁQUINA / MACHINE COLOUR		Steel it / Still it

Nos reservamos el derecho a introducir modificaciones técnicas sin previo aviso. We reserve the right to introduce technical modifications without previous notice.

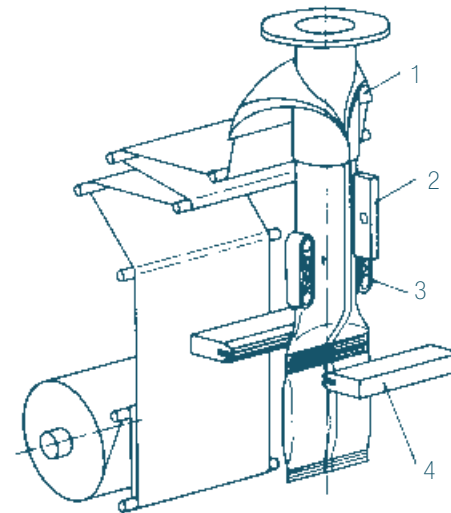

1. Cuello formador / *Forming collar*
2. Soldador vertical / *Vertical seal*
3. Correas de arrastre / *Film drive belts*
4. Soldadores horizontales y cuchilla / *Horizontal sealer and cutter*

Tipos de sobre
Standard pouches

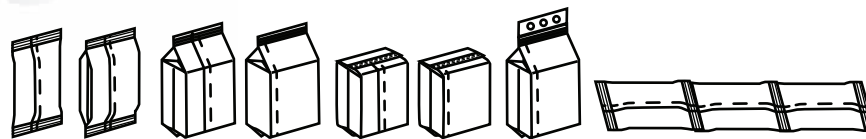

VOLPAK

VOLPAK, S.A.U.
Pol. Ind. Can Vinyalets c/ Can Vinyalets, 4
E-08130 Santa Perpètua (Barcelona), Spain
Tel. +34 93 544 67 00 Fax. +34 93 574 11 36
E-mail: main@volpak.com

VOLPAK NORTH AMERICA
501 Southlake Boulevard
Richmond, VA 23236
Tel. 1 804 7946688
Fax. 1 804 7946187

VOLPAK ARGENTINA
Av. Juan B. Justo, 5855
7600 Mar del Plata
Tel. 54 223 4784476
Fax. 54 223 4784477

www.volpak.com