

VE380

Características

La VE-380 es una máquina de similares características que la VE-280 con el valor añadido que permite fabricar bolsas de gran tamaño, hasta 15 litros de capacidad.

Con este modelo VOLPAK cubre las necesidades de la industria química como detergentes en polvo, cemento, fitosanitaria, veterinaria, y otros con varios tipos de presentación de envase incluyendo asas para facilitar el transporte.

Ha sido diseñada buscando la máxima flexibilidad siendo apta para trabajar también con volúmenes pequeños sin que ello afecte sustancialmente el rendimiento de la misma.

Characteristics

The VE-380 is a machine with similar characteristics to the VE-280 with the added value of being able to manufacture large size bags with up to 15 litres in capacity. With this model, VOLPAK can cover the needs of the chemical industry for powder detergents, cement, phytosanitary and veterinary products, among others. Various types of bag presentations may be produced including handles to make the bags easy to transport.

Its flexibility allows to work also with medium sized bags maintaining high levels of performance and efficiency.



VE380

Datos técnicos *Technical data*

		VE380
ANCHO BOLSA / BAG WIDTH	MIN. (mm)	90
	MAX. (mm)	380
LONG. MAX BOLSA / MAX. BAG LENGTH	mm.	600
VOLUMEN MAX BOLSA / MAX. BAG VOLUME	L.	15
PRODUCCIÓN BOLSA / BAG PRODUCTION	MIN.	10 - 100
DATOS ELECTRICOS / ELECTRICAL DATA		220,380,440 V / 50,60 Hz
CONSUMO ELÉCTRICO / ELECTRICAL CONSUMPTION	KW.	4.5
CONSUMO NEUMÁTICO / PNEUMATIC CONSUMPTION	L / MIN. (*)	450
CONSUMO AGUA / WATER CONSUMPTION	L / MIN. (*)	
MATERIAL ENVASE / FILM MATERIAL		TERMOSELLABLE - POLIETILENO / HEATSEALABLE - POLYETHYLENE
DIM. BOBINA / REEL DIMENSIONS (mm)	DIAM. MAX.	
	ANCHO MAX. WIDTH	790
NIVEL SONORO / NOISE LEVEL		Inferior a / Below 70 dB
PESO MAQUINA / MACHINE WEIGHT	KG.	1125
COLOR MÁQUINA / MACHINE COLOUR		Steel it / Still it

Nos reservamos el derecho a introducir modificaciones técnicas sin previo aviso. We reserve the right to introduce technical modifications without previous notice.

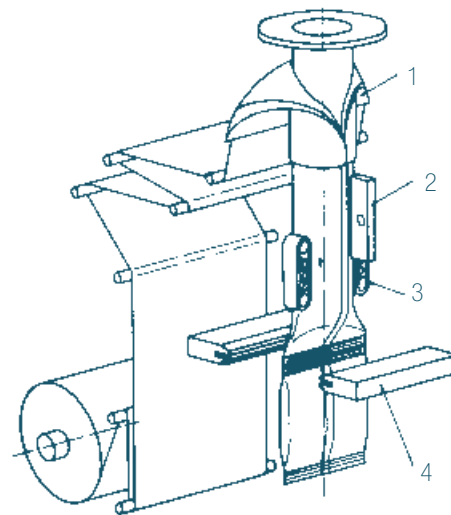
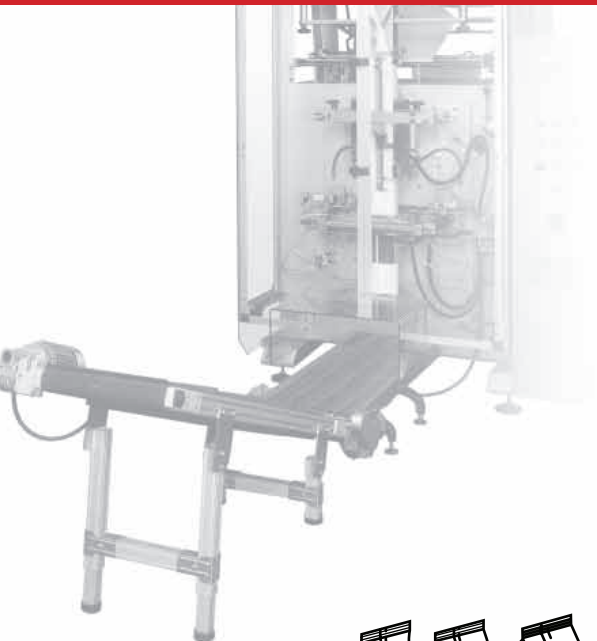

1. Cuello formador / *Forming collar*
2. Soldador vertical / *Vertical seal*
3. Correas de arrastre / *Film drive belts*
4. Soldadores horizontales y cuchilla / *Horizontal sealer and cutter*

Tipos de sobre
Standard pouches

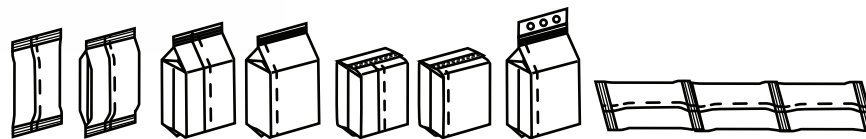

VOLPAK

VOLPAK, S.A.U.
Pol. Ind. Can Vinyalets c/ Can Vinyalets, 4
E-08130 Santa Perpètua (Barcelona), Spain
Tel. +34 93 544 67 00 Fax. +34 93 574 11 36
E-mail: main@volpak.com

VOLPAK NORTH AMERICA
501 Southlake Boulevard
Richmond, VA 23236
Tel. 1 804 7946688
Fax. 1 804 7946187

VOLPAK ARGENTINA
Av. Juan B. Justo, 5855
7600 Mar del Plata
Tel. 54 223 4784476
Fax. 54 223 4784477

www.volpak.com